

SCHEDA TECNICA
DATA SHEET

Quarantacinque

SYSTEM

ESPLOSO STRUTTURA | STRUCTURE EXPLODED VIEW

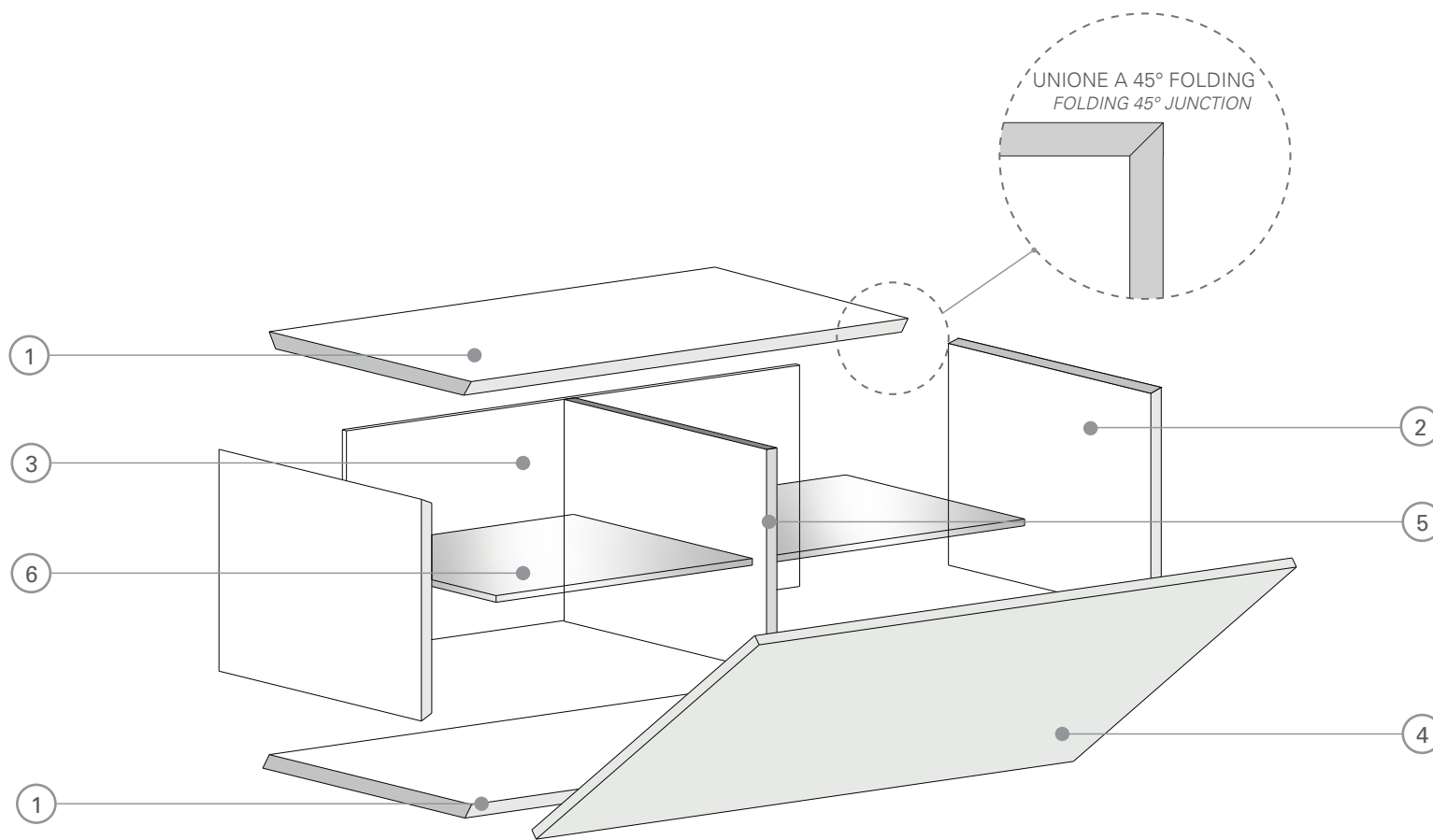

FONDO E CAPPELLO SP.22 mm | BOTTOM AND CEILING TH.22 mm

I Contenitori presenti nella Collezione Quarantacinque hanno fondo e cappello sp. 22 mm realizzati con la tecnica del folding. Tali elementi sono caratterizzati da pannelli di particelle di legno di classe E1/ CARB2 a basso contenuto di formaldeide.

Boxes of the Quarantacinque Collection have bottom and top shelves 22 mm thick and they are made using folding technology. These elements are characterized by panels composed of class E1/ CARB2 wooden particles with low formaldehyde emissions.

FIANCHI SP.22 mm | SIDE PANELS TH.22 mm

I contenitori presenti nella Collezione Quarantacinque hanno fianchi in sp. 22 mm caratterizzati da bordi a taglio inclinato per montaggio a 45°. Tali elementi sono caratterizzati da pannelli di particelle di legno di classe E1/ CARB2 a basso contenuto di formaldeide.

Boxes of the Quarantacinque Collection have side panels 22 mm thick and are characterized by edges with a 45° process. These elements are characterized by panels composed of class E1/CARB2 wooden particles with low formaldehyde emissions.

SCHIENE SP.8 - 14 mm | BACK PANELS TH.8 -14 mm

I Box presenti nella Collezione Quarantacinque hanno schiene tecniche in Mdf sp.8 mm, tali schiene saranno fornite in Grigio Maya. E' obbligatoria la personalizzazione attraverso la scelta di una schiena aggiuntiva in sp.14 mm.

The boxes in the Quarantacinque Collection have technical backs in 8 mm thick Mdf, these backs will be supplied in Maya Gray. Customization is mandatory through the choice of an additional 14 mm thick back.

ANTA LEGNO/TELAIO SP.22 mm | WOOD/FRAME DOOR TH. 22 mm

I contenitori presenti nella Collezione Quarantacinque presentano ante legno ed ante telaio sp.22 mm, ad eccezione dell'anta telaio Lux sp.18 mm. Le ante legno possono avere determinate caratteristiche mentre le ante telaio alluminio possono alloggiare diverse tipologie di finiture vetro.

Boxes of the Quarantacinque Collection have wooden doors and frame doors 22 mm thick, except aluminium Lux door thick 18 mm. The wooden doors have standard features, while the different frame doors have different types of glass finishes.

TRAMEZZO INTERNO SP.22 mm | INTERNAL PARTITION TH.22 mm

I contenitori presenti nella Collezione Quarantacinque hanno divisori interni sp. 22 mm. Tali elementi sono caratterizzati da pannelli di particelle di legno di classe E1/ CARB2 a basso contenuto di formaldeide.

Boxes of the Quarantacinque Collection have partitions 22 mm thick. These elements are characterized by panels composed of E1/ CARB2 wooden particles with low formaldehyde emissions.

RIPIANI INTERNI SP.6 mm | INTERNAL SHELVES TH.6 mm

I contenitori presenti nella Collezione Quarantacinque hanno ripiani interni in Vetro temperato sp.6 mm. oltre che ripiani strutturali in legno per altezze superiori a 1280 mm.

Bases and Wall Cabinets of the Quarantacinque Collection have internal tempered glass shelves 6 mm th. With a depth greater than 1280 mm, the carcass provides for wooden structural shelves.

ILLUMINAZIONE | LIGHTING

I Box della collezione Quarantacinque sono compatibili con il sistema di retro illuminazione perimetrale "Retroglow". Pertanto possono essere dotati di illuminazione in grado di illuminare in maniera diffusa l'intero perimetro o, alcuni lati dei moduli. Per visualizzare il sistema "Retroglow" vedere pagina 342.

Quarantacinque collection boxes are compatible with the "Retroglow" perimeter backlighting system. Therefore, they can be equipped with lighting capable of diffusely illuminate the entire perimeter or, some sides of the modules. To view the "Retroglow" system, see page 342.

INFORMAZIONI TECNICHE | TECHNICAL INFORMATION

CONTENITORE A TERRA / IN APPOGGIO

Standard box

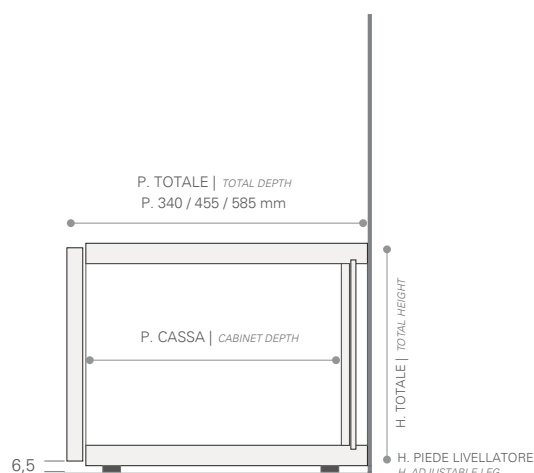

- 1 Piedini regolabili sempre compresi nel prezzo. Piedini H. 5 mm regolabili da 5 a 15mm.
Adjustable feet always included in the price. Feet H. 5 mm adjustable from 5 to 15 mm.
- 2 In presenza di cassetti è sempre fornito kit anti ribaltamento.
Anti tipping kit is always supplied with drawers.
- 3 L'opzione "per Madia" o "in appoggio" permette l'utilizzo del contenitore base in appoggio libero. In tale circostanza i piedini regolabili vengono sostituiti con piedini in gomma antiscivolo.
The "Sideboard Option" allows the use of the base box without any support. In this case, the adjustable feet are replaced with anti-slip rubber feet.

CONTENITORE SOSPESO

Wall mounted box

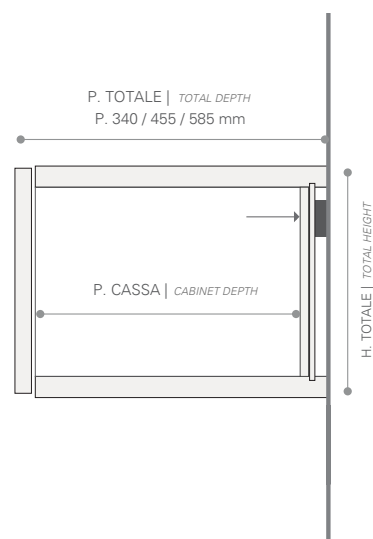

- 1 L'opzione "Box Sospeso" permette l'utilizzo del contenitore come elemento sospeso a muro. In tale circostanza i piedini regolabili non saranno presenti.
The "Suspended Box" option allows the container to be used as a wall-hung element. In this circumstance the adjustable feet will not be present.
- 2 Attaccaglie per sospensione sempre comprese nel prezzo in caso di opzione contenitore sospeso.
Suspension attachments always included in price in case of suspended container option.
- 3 Le attaccaglie per sospensione variano a seconda delle caratteristiche del contenitore sospeso. Caratteristiche dimensionali e di tipologia.
Suspension hangers vary according to the characteristics of the suspended container. Dimensional and type characteristics.

CONTENITORE COLLEZIONE QUARANTACINQUE STANDARD

Standard Box Quarantacinque Collection

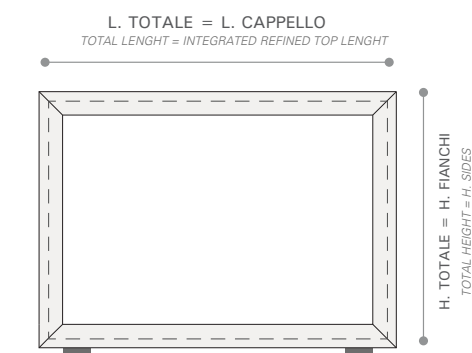

- 1 Contenitori Collezione Quarantacinque risultano sempre rifiniti superiormente grazie alla tecnica del folding, che permette di realizzare un box senza giuntura a vista.
Quarantacinque Collection boxes always result finished top thanks to the folding technique, which allows a box to be made without an exposed seam.
- 2 Nei contenitori Coll. Quarantacinque le dimensioni di fianchi e cappello (H ed L) risultano congruenti con le dimensioni nominali dei box.
In the Quarantacinque Collection, the dimensions of the sides and cap (H and L) are congruent with the nominal dimensions of the boxes.
- 3 I contenitori Collezione Quarantacinque vengono usati sia nella progettazione di composizioni libere, caratterizzate da elementi singoli, sia per composizioni dal taglio minimale e dal design pulito.
Quarantacinque Collection storage units are used both in the design of free-standing compositions, characterized by individual elements, and for compositions with a minimalist cut and clean design.

TIPOLOGIE DI APERTURA | OPENING SYSTEMS

PUSH PULL | PUSH PULL

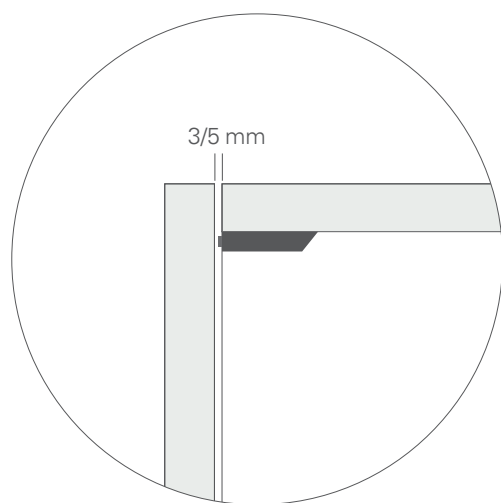

Il PUSH - PULL è il sistema standard di serie predisposto su tutti i contenitori esclusi i contenitori con maniglia. Tale tipologia è disponibile per tutti i frontali: Ribalta, Battente, Vasistas e Cassetti. Per il funzionamento del PUSH - PULL, è necessario che il frontale rimanga staccato dal contenitore di alcuni millimetri. Nel caso di cassetti e cassettoni tale distanza risulta pari a 3/5 mm.

PUSH - PULL is the standard system set up on all containers excluding containers with Handle. This type is available for all fronts: Flap, Hinged, Vasistas and Drawers. For PUSH - PULL to work, it is necessary for the front to remain detached from the container by a few millimeters. In the case of drawers and baskets this distance is 3/5 mm.

MANIGLIE | HANDLES

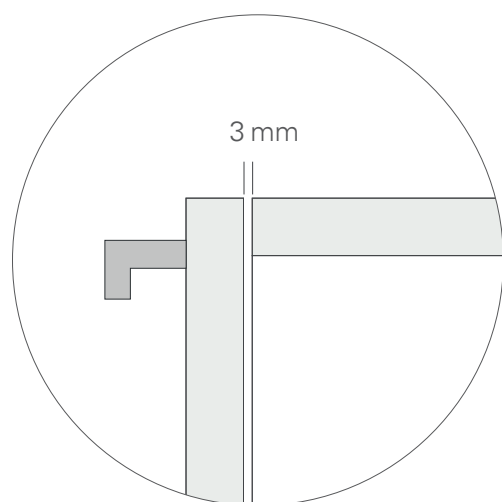

Le maniglie rappresentano una tipologia di apertura opzionale, a scelta del cliente. All'atto della scelta di una maniglia il frontale del contenitore riporterà le informazioni di lavorazione necessarie per l'applicazione della maniglia scelta. Il posizionamento della maniglia scelta sarà per alcune tipologie di maniglia obbligato, mentre per altre gestibile all'interno di una griglia predefinita. La scelta della maniglia come tipologia di apertura implica sempre la chiusura rallentata per ante battenti ed ante cassetto. Le maniglie sono disponibili solamente per ante legno.

Le maniglie RIF, CLEPSIDRA, FUTURA, ARES (solo nelle dimensioni L250 e L390) sono comprese nel prezzo. Le maniglie ARES (nelle dimensioni L540, L810 e L1140) e PRISMA non sono comprese nel prezzo.

The handles are an optional opening system, to the customer's choice. When choosing a handle the information necessary to the application of the chosen handle are quoted on the door of the box. For some types of handle the positioning will be mandatory, while for the others will be manageable following a predefined grid. The choice of the handle as opening system implies always the soft closing for hinged doors and drawers doors. Handles are available only for wood door.

The RIF, CLEPSIDRA, FUTURA e ARES handles (only with a length of 250 or 390) are included in the price. The ARES handles (only with a length of 540, 810 and 1140) and PRISMA handles are not included in the price.

MECCANISMI DI APERTURA | OPENING SYSTEMS

BATTENTE | HINGED

ELEMENTI DI SERIE

Standard elements

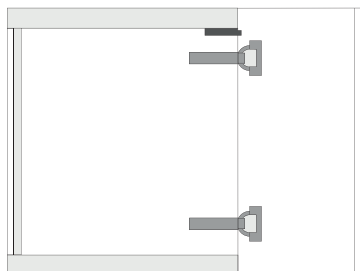

Il PUSH PULL con CERNIERE BRUNITE e rallentate rappresenta il meccanismo di apertura di serie per i contenitori con anta battente, fatta eccezione per l'anta Quadro ed anta Aura. Il push spinge l'anta e la apre sufficientemente per assicurare la presa dell'anta e la sua apertura. In chiusura le cerniere rallentate accompagnano l'anta lentamente fino al punto in cui è necessaria la spinta di riaggancio dell'elemento push.

The Push pull with burnished and soft closing hinges represents the standard opening mechanism for boxes with hinged doors, except for Aura door. The push pull system pushes the door and opens it sufficiently to ensure the door is gripped and opened. During closing, the soft closing hinges accompany the door slowly until the point where the re-engagement thrust of the push element is necessary.

ELEMENTI OPZIONALI

Optional elements

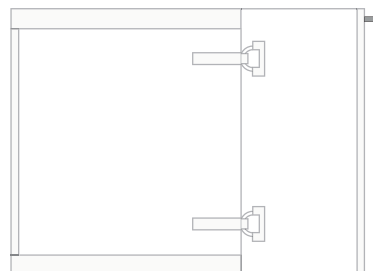

MANIGLIE con cerniere brunite e rallentate rappresentano un meccanismo di apertura opzionale per i contenitori con anta battente, fatta eccezione per l'anta Quadro e l'anta Aura. Con la scelta opzionale della maniglia esterna o integrata i box mantengono le cerniere brunite e rallentate che in chiusura rallentano l'anta fino a fermarla in posizione corretta senza richiedere ulteriore accompagnamento o spinta.

Handles with burnished and soft closing hinges represent an optional opening mechanism for boxes with hinged doors, except for Aura door. With the optional choice of external or integrated handle, the boxes maintain the burnished and soft closing hinges which, when closing, slow down the door until it stops in the right position without requiring further accompaniment or push.

RIBALTA | FLAP

ELEMENTI DI SERIE

Standard elements

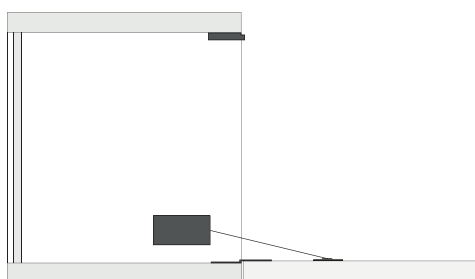

Il SISTEMA CORDA è il meccanismo di apertura standard per i box con anta ribalta. Ogni box con anta ribalta è fornito di 1 o 2 kit sistema Corda a seconda della larghezza del box scelto. Il sistema Corda è caratterizzato da un piccolo box fissato al fianco del contenitore dotato di un filo in tessuto nautico che, fissato al frontale della ribalta, accompagna lentamente l'apertura del frontale. Dotato di regolazione dell'angolo de del freno di apertura dell'anta.

The CORDA SYSTEM is the standard opening mechanism for box with flap doors. Each box with flap door is equipped with 1 or 2 Corda system kits depending on the width of the chosen box. The Corda system is characterized by a small rectangular element fixed to the box's side equipped with a nautical fabric thread which, fixed to the front of the door, slowly accompanies the opening of the front. Equipped with angle adjustment and door opening brake.

MECCANISMI DI APERTURA | OPENING SYSTEMS

VASISTAS | VASISTAS

ELEMENTI DI SERIE

Standard elements

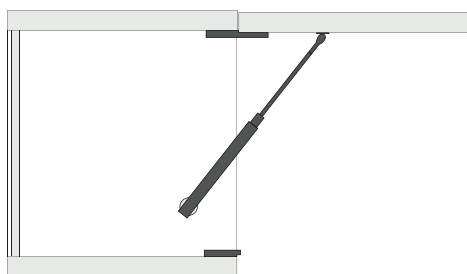

I PISTONI sono il meccanismo di apertura fornito di serie per i box con anta vasistas. Ogni box con anta vasistas è fornito di 1/2/3 pistoni a seconda della larghezza del contenitore scelto. Le CERNIERE standard sono brunate, con attacco rapido e regolazione. L'apertura avviene tramite PUSH PULL presente su tutti i box ad eccezione di quelli con anta Quadro, anta Aura ed anta Frame.

PISTONS opening mechanism supplied as standard for boxes with Vasistas doors. Each box with Vasistas door is supplied with 1/2/3 pistons depending on the width of the container chosen. The standard HINGES are burnished, with quick plug in connection and adjustment. Opening takes place via PUSH PULL present on all boxes except those with Quadro door, Aura door and Frame door.

CASSETTI | DRAWERS

ELEMENTI DI SERIE

Standard elements

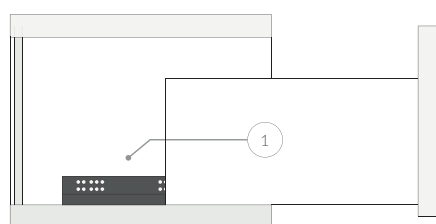

Le guide ad ESTRAZIONE PARZIALE sono il meccanismo di apertura fornito di serie per i box con frontali cassetto. Le guide fornite, totalmente a scomparsa, sono Blum e l'apertura avviene tramite PUSH PULL direttamente integrato sulle guide. Il montaggio del cassetto a clip presenta regolazione verticale dei frontali senza l'utilizzo di attrezzi. La chiusura prevista è quella con aggancio su cassa. In presenza di maniglia opzionale la chiusura diventa SOFT CLOSING.

PARTIAL EXTENSION slides are the opening mechanism supplied as standard for boxes with drawer fronts. Boxes are equipped with Blum slides, totally hidden and the opening takes place via PUSH PULL directly integrated into the slide's system. Clip drawer mounting features vertical adjustment of the fronts without the use of tools. The foreseen closure is the one with hooking on the cash register. In the presence of an optional handle, the closure becomes SOFT CLOSING.

ELEMENTI OPZIONALI

Optional elements

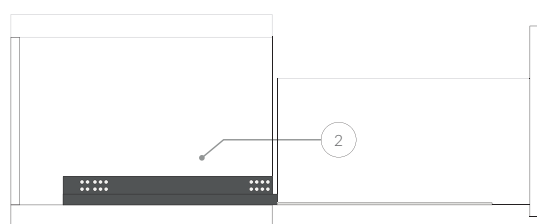

Le guide ad ESTRAZIONE TOTALE sono un meccanismo di apertura opzionale per cassetti e cestoni. Le guide fornite, totalmente a scomparsa, sono Blum, Tip-on Blumotion, e lasciano uscire l'intero box cassetto dall'interno del box. Il frontale può essere regolato, oltre che in altezza ed inclinazione, anche lateralmente e in profondità. La chiusura prevista è sempre SOFT CLOSING in presenza di PushPull e di maniglia. PUSH PULL di serie integrato all'interno della guida.

The FULL EXTENSION slides are an optional opening mechanism for drawers and baskets. Boxes are equipped with Blum slides, Tip-on Blumotion and they allow the entire drawer box to totally goes out from inside the box. The front can be adjusted not only in height and inclination, but also laterally and in depth. The expected closure is always SOFT CLOSING in the presence of PushPull and handle. PUSH PULL as standard integrated inside the slides.

TIPOLOGIE | TYPES

ANTA LEGNO | WOODEN DOOR

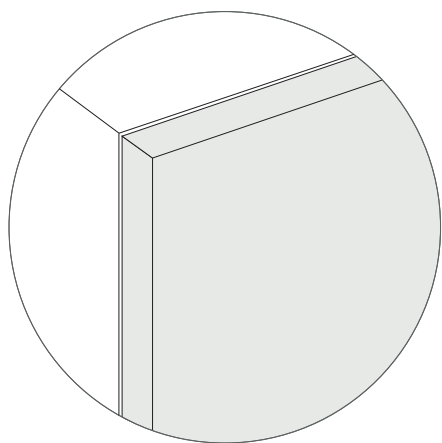

FOCUS ON

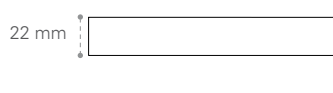

FINITURE DISPONIBILI
AVAILABLE FINISHES

FINITURE MELAMINICO
MELAMINE FINISHES

MB MELAMINICO BASE | BASIC MELAMINE

MP MELAMINICO PLUS | PLUS MELAMINE

FINITURE LACCATO
LACQUERED FINISHES

LO LACCATO OPACO | MATT LACQUERED

LL LACCATO LUCIDO | GLOSSY LACQUERED

LM LACCATO METAL | METAL LACQUERED

FINITURE IMPIALLACCiate
VENEERED FINISHES

EB ESSENZA BASE | BASIC VENEERED

EP ESSENZA PLUS | PLUS VENEERED

* Maniglie disponibili a pagina 153.
Handles available at page 153.

TIPOLOGIE DI APERTURA
OPENING SYSTEMS

Battente, Ribalta, Vasistas, Cassetto, Cestone
Hinged door, Flap door, Vasistas door, Drawer, Big Drawer

ANTA LUX | LUX DOOR

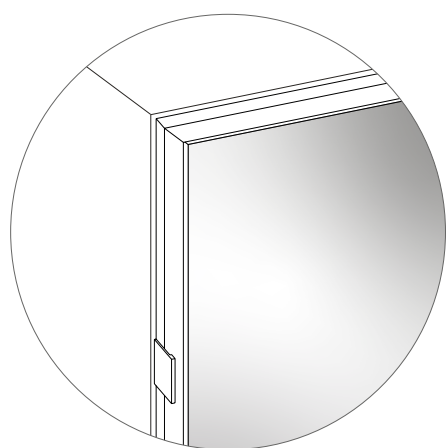

FOCUS ON

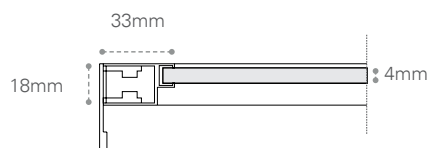

FINITURE DISPONIBILI
AVAILABLE FINISHES

FINITURE METALLO
METAL FINISHES

MET.003 ANODIZZATO PELTRO ORO | SILVER ANODIZED

MET.001 ANODIZZATO TITANIO | TITANIO ANODIZED

FINITURE VETRO
GLASS FINISHES

CAT. A VETRO CAT. A | A CATEGORY GLASS

CAT. B VETRO CAT. B | B CATEGORY GLASS

CAT. C VETRO CAT. C | C CATEGORY GLASS

TIPOLOGIE DI APERTURA
OPENING SYSTEMS

Battente
Hinged door

TIPOLOGIA DI TELAIO
FRAME SYSTEM

Anta Lux
Lux door

TIPOLOGIE | TYPES

ANTA CORNICE | CORNICE DOOR

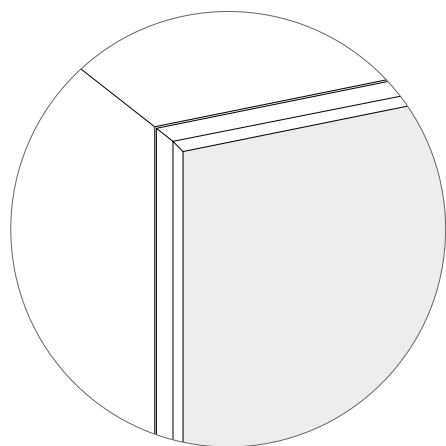

FOCUS ON

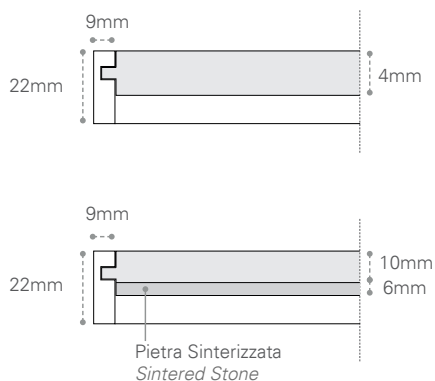

FINITURE DISPONIBILI
AVAILABLE FINISHES

FINITURE MELAMINICO
MELAMINE FINISHES

- MB** MELAMINICO BASE | BASIC MELAMINE
- MP** MELAMINICO PLUS | PLUS MELAMINE
- MD** MELAMINICO DECOR | DECOR MELAMINE

FINITURE LACCATO
LACQUERED FINISHES

- LO** LACCATO OPACO | MATT LACQUERED
- LL** LACCATO LUCIDO | GLOSSY LACQUERED

FINITURE IMPIALLACCiate
VENEERED FINISHES

- EB** ESSENZA BASE | BASIC VENEERED
- EP** ESSENZA PLUS | PLUS VENEERED

FINITURE SPECIALI
SPECIAL FINISHES

- GRSA** GRES CAT. A | A CAT. GRES
- GRSB** GRES CAT. B | B CAT. GRES
- ECO** ECOSKIN | ECOSKIN

TIPOLOGIE DI APERTURA
OPENING SYSTEMS

Battente, Ribalta, Vasistas, Cassetto, Cestone
Hinged door, Flap door, Vasistas door, Drawer, Big Drawer

TIPOLOGIA DI TELAIO
FRAME SYSTEM

Anta Cornice
Cornice door

MODELLI | MODELS

TUTTI I CONTENITORI SONO ESCLUSI DI MANIGLIE
ALL CABINETS ARE WITHOUT HANDLES

PUSH PULL

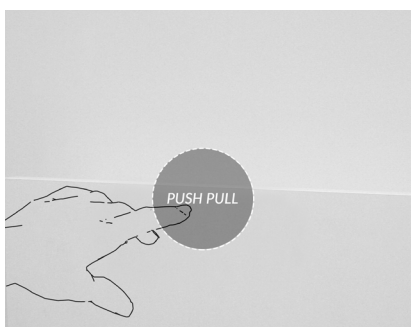

PUSH PULL

L.	Cod.	Prezzo Price
180	3V0508	/

FOCUS ON

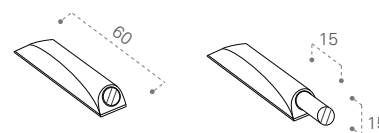

CLEPSYDRA



CLEPSYDRA

L.	Cod.	Prezzo Price
180	MKCLE	/

Finitura: Laccato Ghisa
Finish: Cast iron lacquered

FOCUS ON

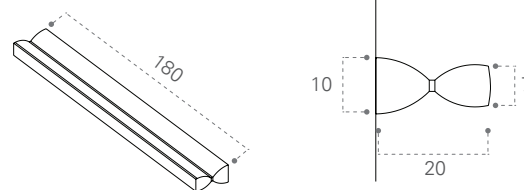

RIF

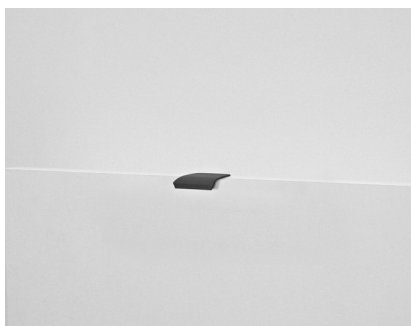

RIF

L.	Cod.	Prezzo Price
40	MKRIF	/

Finiture: Nero spazzolato
Finishes: Brushed black

FOCUS ON

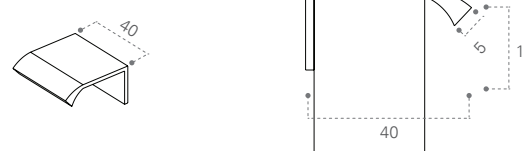

FUTURA



FUTURA

L.	Cod.	Prezzo Price
330	MKFUT	/

Finitura: Nero spazzolato
Finish: Brushed black

FOCUS ON

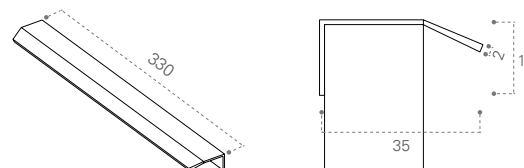

MODELLI | MODELS

ARES



ARES

L.	Cod.	Prezzo Price
240	MKP09300	/
390	MKP09450	/
540	MKP09600	+5
840	MKP09900	+8
1140	MKP091200	+14

Finiture: alluminio satinato, alluminio verniciato nero, alluminio verniciato bianco
 Finishes: Brushed aluminium, brushed aluminium black painted, brushed aluminium white painted

FOCUS ON

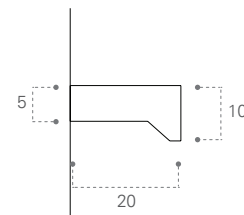
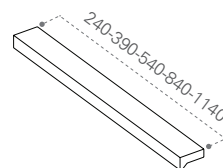

Posizione: orizzontale
 Position: horizontal

PRISMA



PRISMA

L.	Cod.	Prezzo Price
200	MKP10300	+13
400	MKP10450	+18
800	MKP10800	+36
1100	MKP101100	+44

Finiture: laccato KICO
 Finishes: KICO lacquered

FOCUS ON

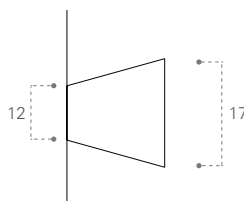
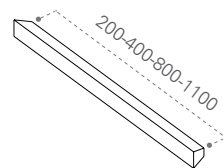

Posizione: orizzontale
 Position: horizontal

MODULARITÀ | MODULARITY

ALTEZZE | HEIGHTS

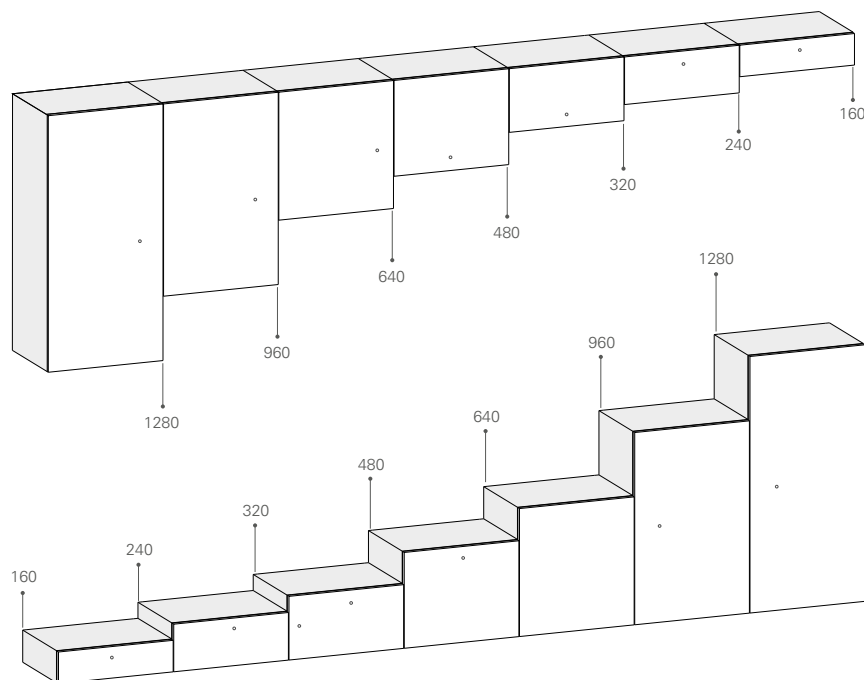

L'altezza delle basi è calcolata non considerando i piedini regolabili H. 5 mm ed escludendo lo spessore del Top di finitura.
 The height of the base units is calculated not considering the adjustable feet H. 5 mm and excluding the thickness of the finishing top.

LARGHEZZE E PROFONDITÀ | WIDTHS AND DEPTHS

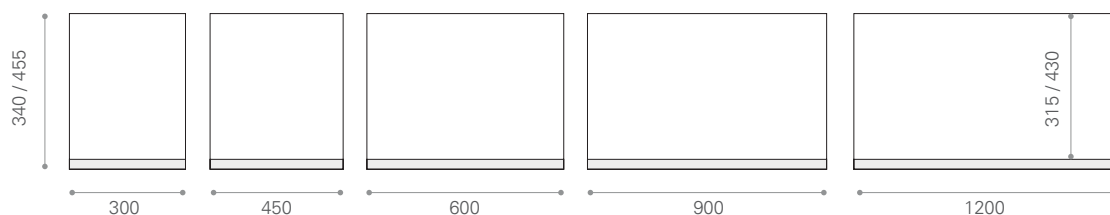

Fuori misura realizzabili in larghezza, altezza e profondità. L'ufficio Tecnico, nella figura del tecnico preposto, si riserva la possibilità di accettare o negare richieste di elementi fuori misura in relazione alla fattibilità tecnica degli stessi.
 It's possible to realize customizations in width, height and depth. The Technical Depth, in the person of the technician in charge, reserves the possibility to accept or deny customization requests in relation to the technical feasibility of the elements.

SCHIENA | BACKPANEL

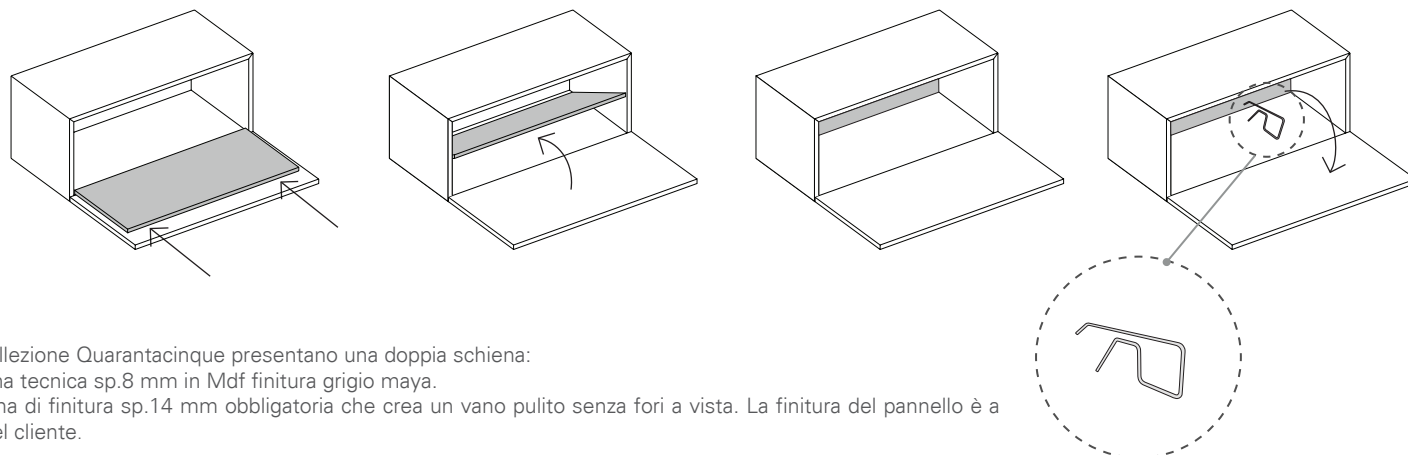

I Box Collezione Quarantacinque presentano una doppia schiena:
 1. schiena tecnica sp.8 mm in Mdf finitura grigio maya.
 2. Schiena di finitura sp.14 mm obbligatoria che crea un vano pulito senza fori a vista. La finitura del pannello è a scelta del cliente.

The boxes of the Quarantacinque Collection have double back panels:
 1. technical Mdf back panel 4 mm thick in Grigio Maya
 2. back panel 14 mm thick chosen by the customer.

CHIAVE PER RIMOZIONE SCHIENA sp. 14mm
 Key to remove the back panel 14mm Th.

NOTE GENERALI | GENERAL NOTES

SCHIENE | BACK PANELS

I Box presenti nella Collezione Quarantacinque hanno schiene tecniche in Mdf sp.8 mm, tali schiene saranno fornite in Grigio Maya. E' obbligatoria la personalizzazione attraverso la scelta di una schiena aggiuntiva in sp.14 mm.

The boxes in the Quarantacinque Collection have technical backs in 8 mm thick Mdf, these backs will be supplied in Maya Gray. Customization is mandatory through the choice of an additional 14 mm thick back.

BOX FINITURA LEGNO | WOODEN BOXES

Nel caso di due o più contenitori in finitura legno, la venatura caratterizzante la finitura degli stessi non risulterà mai in biglia.

In case of two or more boxes in wooden finish, the grain characterizing the finish of the same will never result book match.

PERSONALIZZAZIONI | CUSTOMIZATIONS

È possibile la realizzazione di elementi fuori misura in larghezza, altezza e profondità. L'ufficio tecnico, nella figura del tecnico preposto, si riserva la possibilità di accettare o negare richieste di elementi fuori misura in relazione alla fattibilità tecnica degli stessi. Ogni tipologia di apertura viene fornita con un meccanismo di apertura di serie che può essere cambiato opzionalmente, a scelta del cliente, con meccanismi differenti che, per pulizia di disegno e funzionamento, risultano di resa superiore.

It would be possible to customize elements in width, height and depth. The technical office intends to accept or deny requests of customizations in relation to the technical feasibility of the elements. Each type of opening system is supplied with a standard opening mechanism which can be changed optionally, to the customer's choice. There are different mechanisms which have a larger efficiency, thanks to the clear-cut-design and functioning.

NOTE DI SICUREZZA PER MONTAGGIO | SAFETY NOTES FOR INSTALLATION

I contenitori vengono sempre forniti pre-assemblati. I contenitori, quando sospesi, devono essere fissati con cura alla parete in muratura e non devono essere oggetto di carichi eccessivi. Assicurarsi preventivamente che la parete sia strutturalmente idonea a sostenere il peso degli elementi sospesi nelle condizioni di utilizzo del cliente.

Bases and Wall Cabinets are always supplied pre-assembled. The suspended boxes shall be carefully fixed to the wall and shall not sustain excessive weights. Make sure in advance that the wall is strong enough to sustain the weight of the suspended elements in the conditions of use of the customer.

TASSELLI | ANCHORS

I tasselli di fissaggio non sono forniti unitamente al prodotto KICO. La scelta dei tasselli è quindi totalmente demandata all'acquirente, che avrà la responsabilità di valutare l'idoneità della parete e la relativa resistenza della stessa, in funzione ai materiali utilizzati. La portata, da considerare come carico distribuito in modo uniforme sulla superficie, e di conseguenza la stabilità degli elementi fissati a muro è garantita dalla corretta valutazione dei punti sopra descritti e dal rispetto delle indicazioni di montaggio fornite con il prodotto.

The fixing inserts are not supplied with Kico's product. The purchaser will choose the fixing inserts in relation to the suitability and the strength of the wall, also on the basis of the materials that are used. The capacity, considered as a load uniformly distributed on the surface, and in consequence the stability of the wall fixed elements are guaranteed by the proper valuation of the previous described points and by the observance of the installation directions supplied with the product.

COMPOSIZIONE PREZZO FRONTALE | DOOR'S PRICE COMPOSITION

Gli elementi del presente listino, box contenitori, sono presentati considerando i componenti nelle stesse finiture e fasce di prezzo. Per ottenere combinazioni di finiture differenti utilizzare i frontali da pagina 98. In presenza di contenitori con anta telaio Frame il prezzo prevede il box in finitura e l'anta con il telaio.

The elements on this price list - boxes - are presented considering the components in the same finishes and in the same price ranges.

In order to have mixes of different finishes, use the frontal panels from page 98. In presence of boxes with frame door Frame, the price includes the finishing box and the door with the frame.

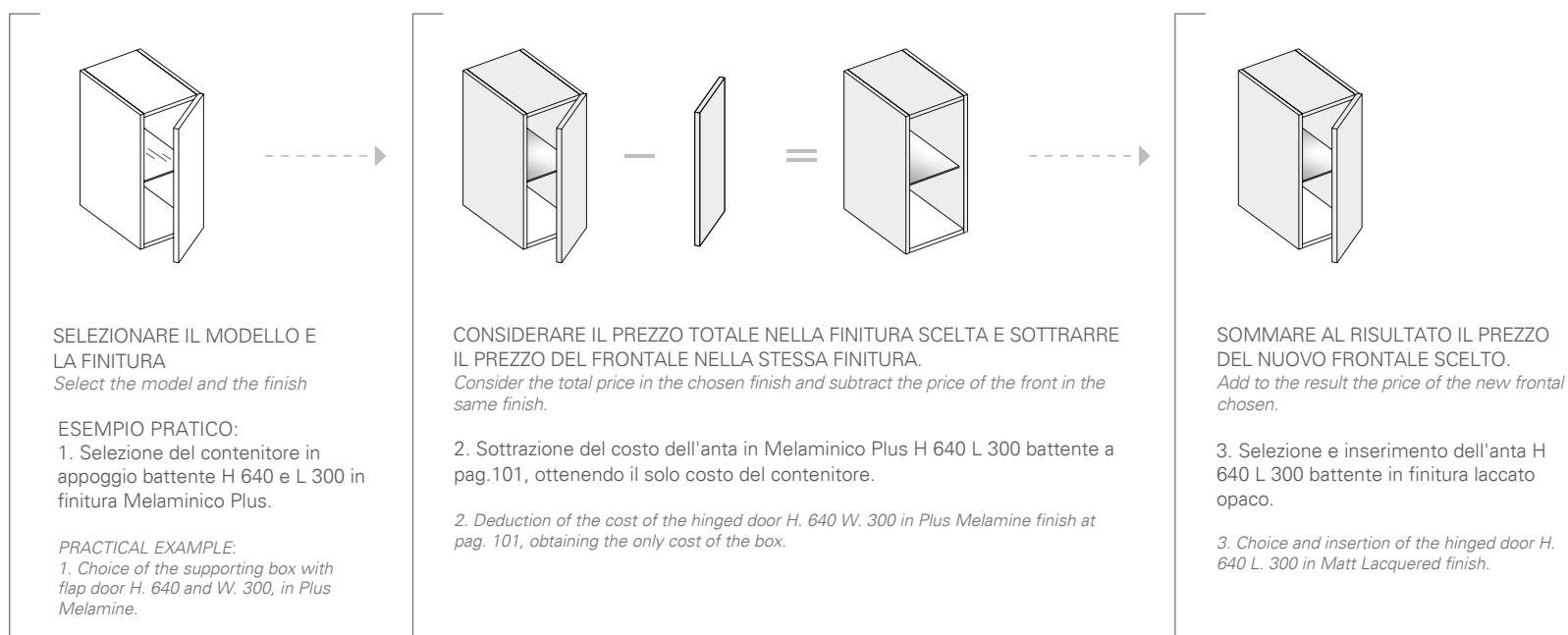



COLLECTION

KICO SRL

Via dell'industria 64032
Casoli di Atri - Teramo - ITALY

TEL +39 085.94 63 052
TEL +39 085.94 63 405
EMAIL info@kico.it
FAX +39 085.79 92 060

www.kico.it

Follow us on Instagram, Facebook,
Linkedin and Pinterest